



Herkules SAN

- Schwerlastfugenprofil bei Übergang / Erweiterung von bestehenden Bauteilen auf neue Bauteile für industriell genutzte Betonbodenplatten
- extrem stabiler Profilkopf
- extrem hohe Belastungsaufnahme
- geeignet für jegliche Art von Flurförderfahrzeugen

Beschreibung / Details:

Schwerlastfugenprofil HERKULES SAN, Grundmaterial S235JR. Fugensystem für Dehnfugen bei Übergängen von bestehenden Bauteilen auf neue Bauteile. Montagevorrichtungen zur Befestigung auf bestehenden Bauteilen. Aufnahme von Schwindbewegungen der neuen Bauteile. Kraftschlüssiger Verbund durch flexible Anordnung der Montagelaschen. Fixierung des Profils mittels Schraubanker. Verlängerung durch integrierte Schraubverbindung. Variable Elementlängen. Maßgenaue Endstücke von 1000 - 3000 mm, sowie Winkel-, Kreuz- und T-Formteile lieferbar.

Profil / Artikel Nr.	Profilhöhe	Profilkopf	Elementlänge
Herkules SAN	170 mm	Werkstoff S355JR grundiert	3000 mm
Herkules SANV	170 mm	Werkstoff S355JR elektrolytisch verzinkt	3000 mm
Herkules SAN2A	170 mm	Edelstahl Werkstoff 1.431	3000 mm

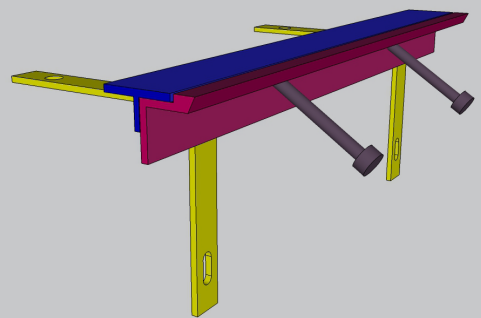
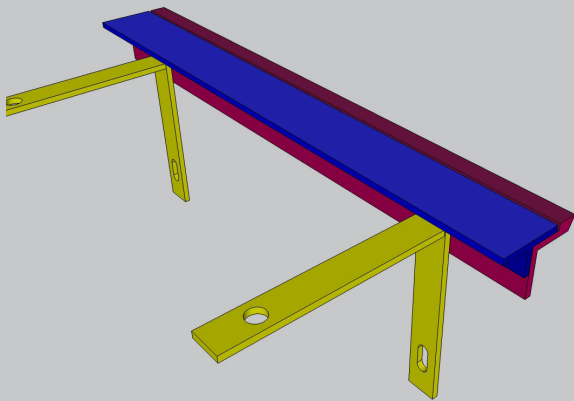
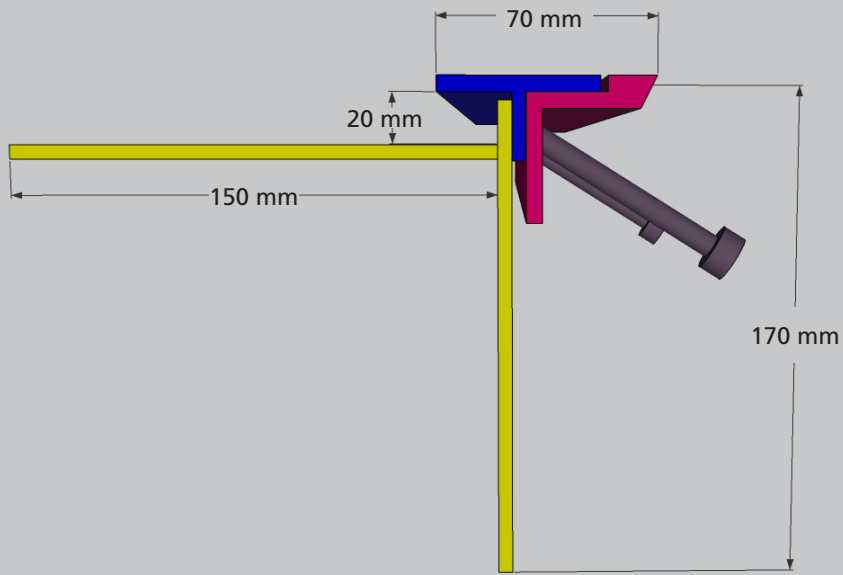

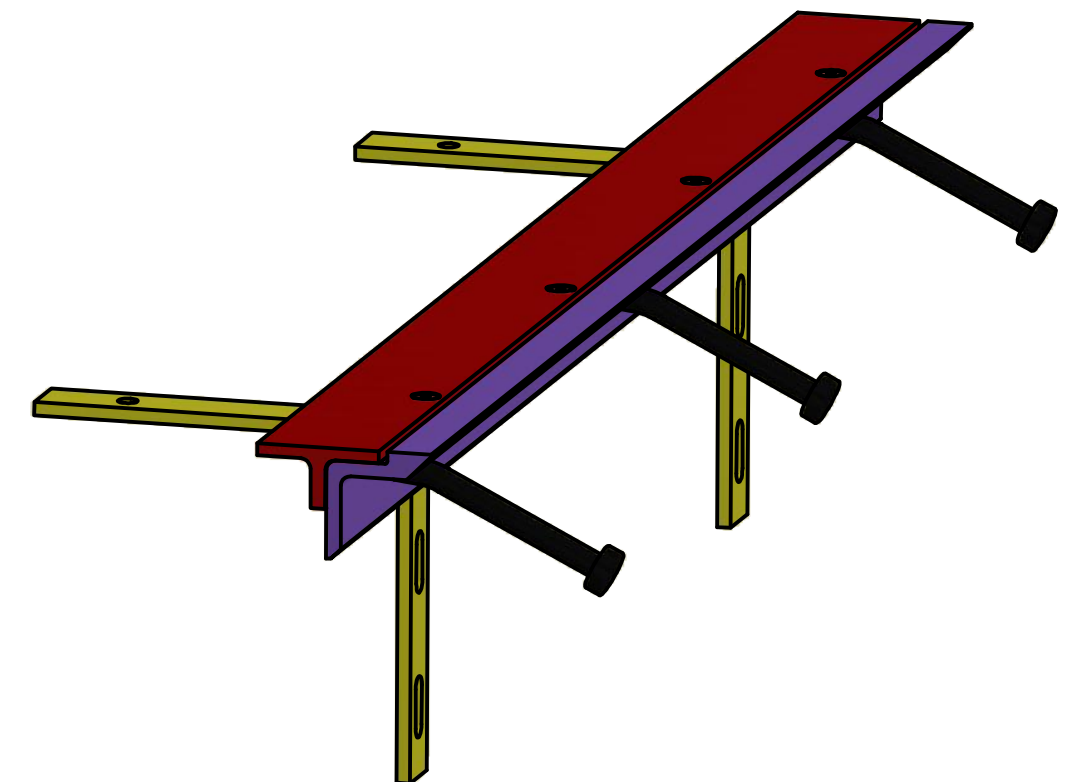
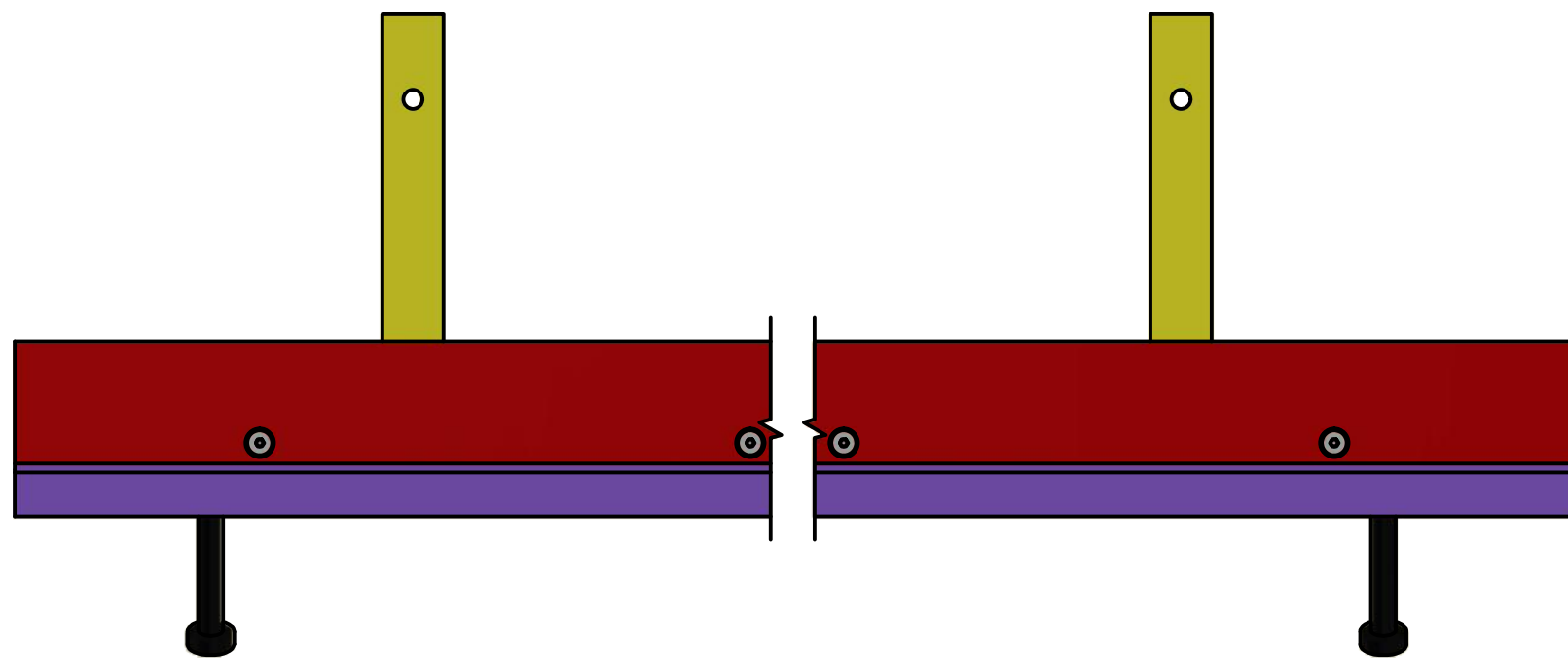
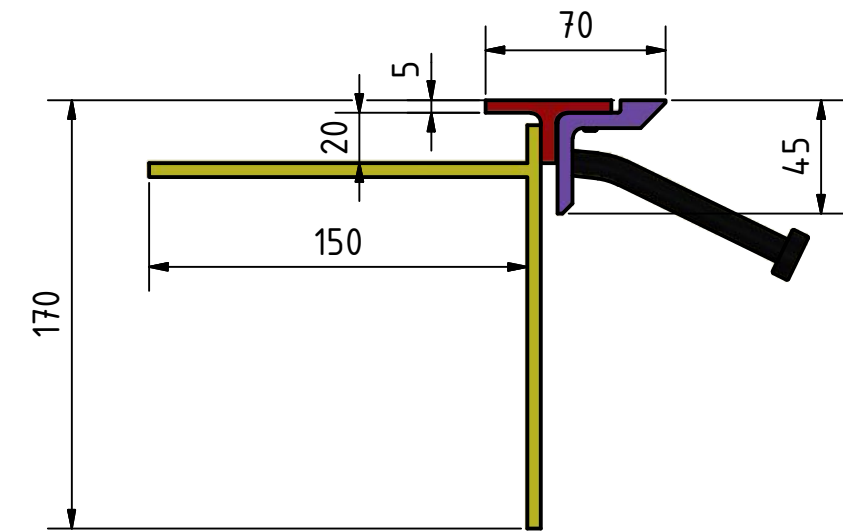
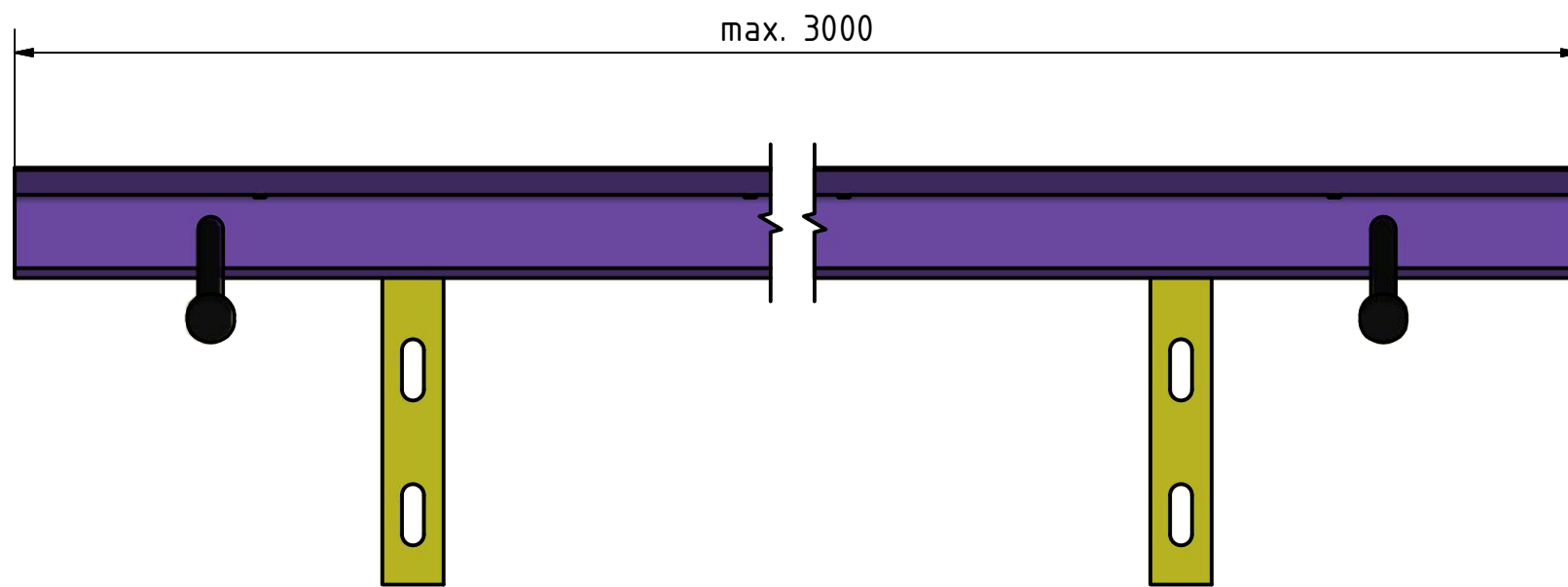

Herkules SAN



Iglauer Straße 6, 86316 Friedberg-Derching
Telefon: +49 (821) 4559690, Fax: +49 (821) 4559696
eMail: service@fugenprofile.de